



**Положение о типах и видах рекламных конструкций,  
допустимых к установке на территории города  
Тобольска, а также требованиях к таким конструкциям**



- **Федеральный закон от 13.03.2006 N 38-ФЗ "О рекламе"**

Статья 19. Наружная реклама и установка рекламных конструкций

- **Правила благоустройства территории города Тобольска, утвержденные Решением Тобольской городской Думы от 28.07.2020 № 91**

Статья 11. Типы и виды рекламных конструкций, допустимых к установке на территории города Тобольска, в том числе требования к таким рекламным конструкциям

- **Постановление Администрации города Тобольска от 24.05.2021 № 36-пк «Об утверждении Положения о типах и видах рекламных конструкций, допустимых к установке на территории города Тобольска, а также требованиях к таким конструкциям»**

- **Постановление Администрации города Тобольска от 28.06.2021 №44**

«Выдача разрешений на установку и эксплуатацию рекламных конструкций»



# Виды рекламных конструкций

размещаемые на  
внешних стенах  
(фасадах), крышах  
зданий, строений,  
сооружений

отдельно стоящие

размещаемые на  
объектах  
благоустройства





- РК должны устанавливаться в соответствии с системой существующих композиционных осей
- На одном фасаде допускается размещать одну рекламную конструкцию.
- Перекрываемая площадь фасада не должна содержать рельефных и цветовых решений
- РК не должны закрывать архитектурно-конструктивные элементы фасада





## ТИПЫ РЕКЛАМНЫХ КОНСТРУКЦИЙ



## Крышные рекламные конструкции

Размещать крышную установку следует на зданиях высотой не менее 12 м

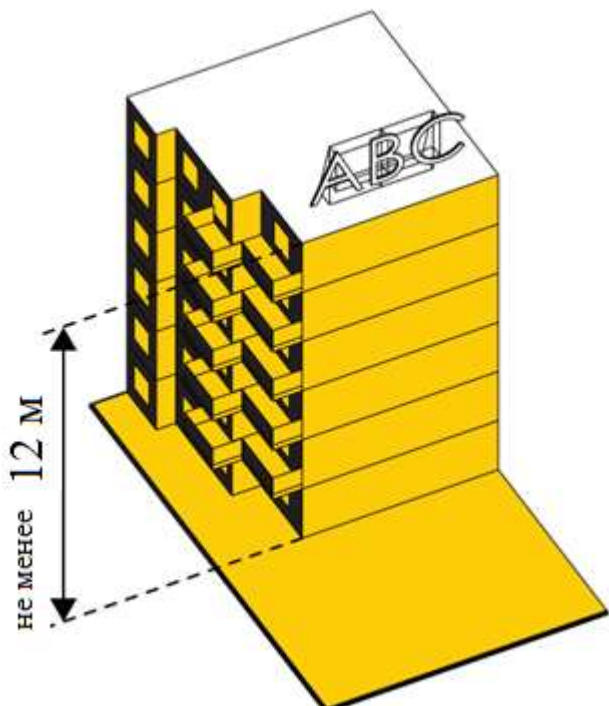

Размещать крышную установку следует на высоте не более 1,2 м

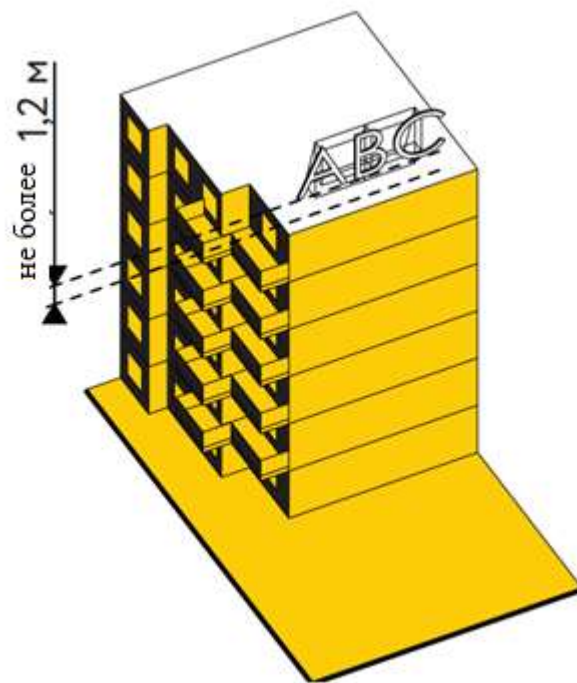

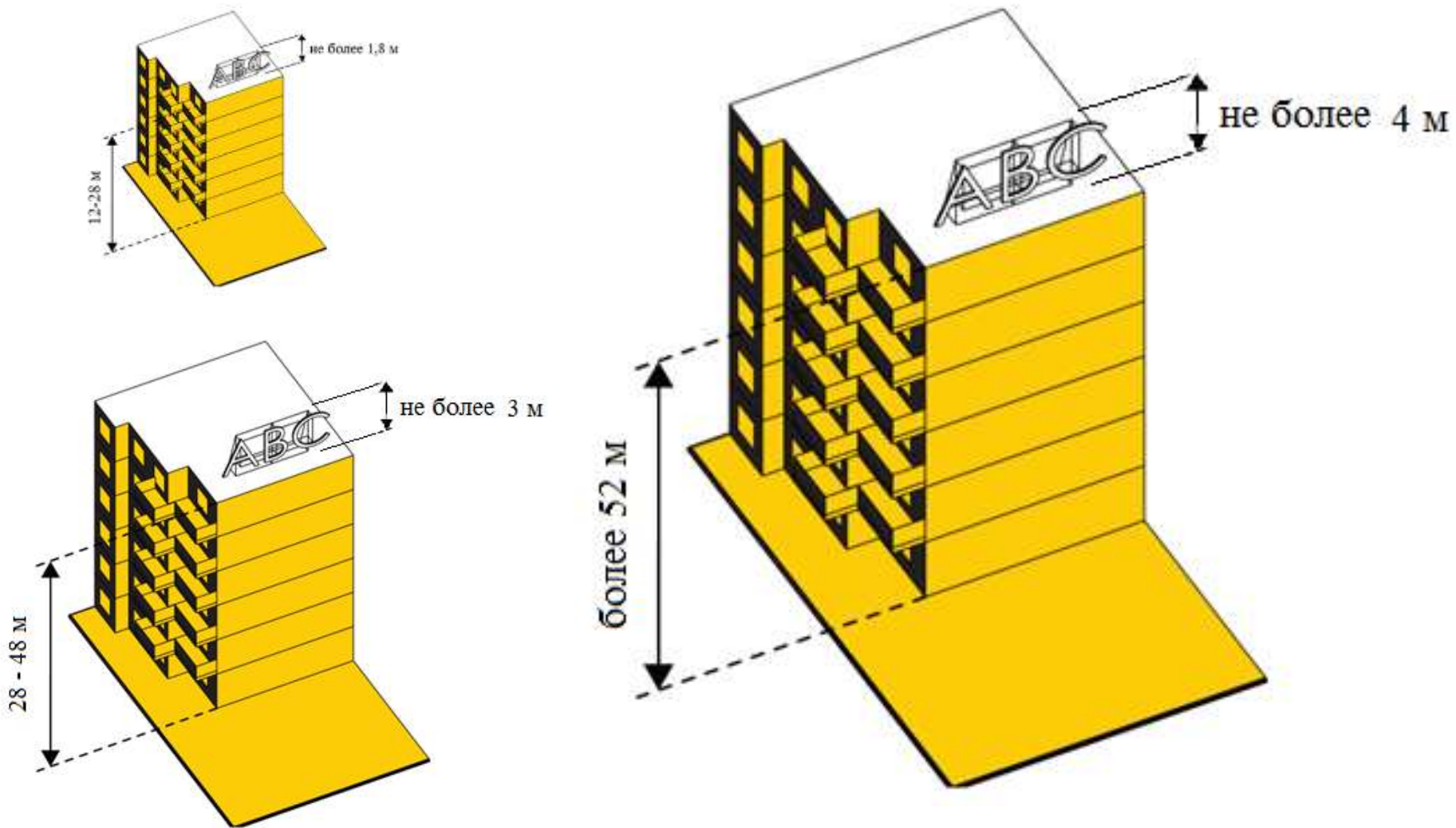





\* Допускается размещение более одной крышной рекламной конструкции при условии их идентичности друг другу по техническому решению и соответствия их внешнему архитектурному облику сложившейся застройки города





## Рекламные брандмауэры. S - не менее 18м<sup>2</sup>

Размещать следует на  
фасадах зданий высотой  
не менее 15 м

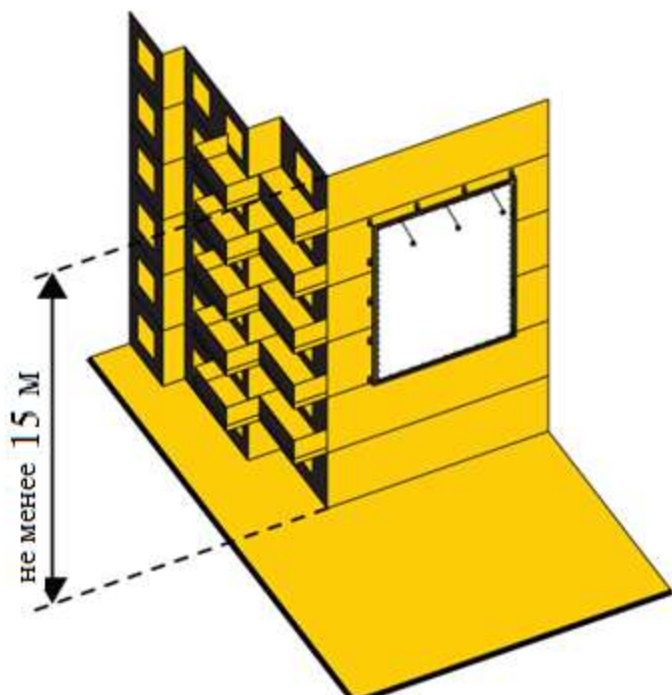

Размещать следует выше  
оконных проемов второго  
этажа зданий на высоте  
не менее 4 м

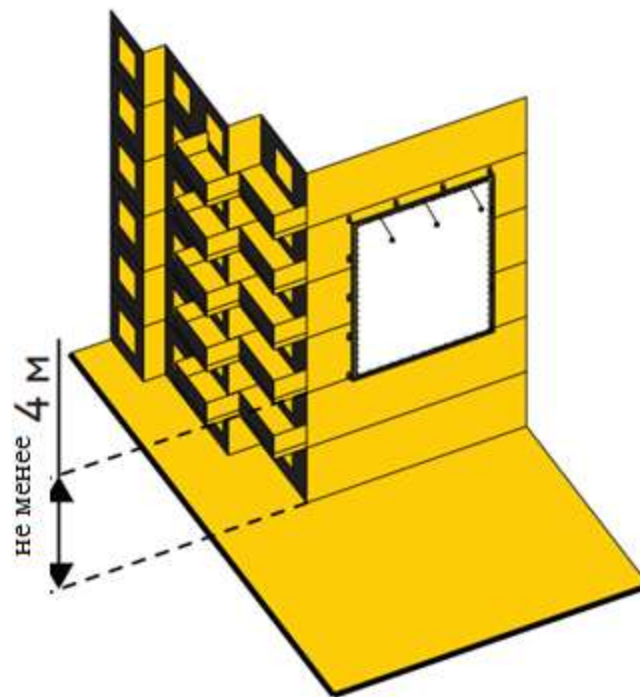

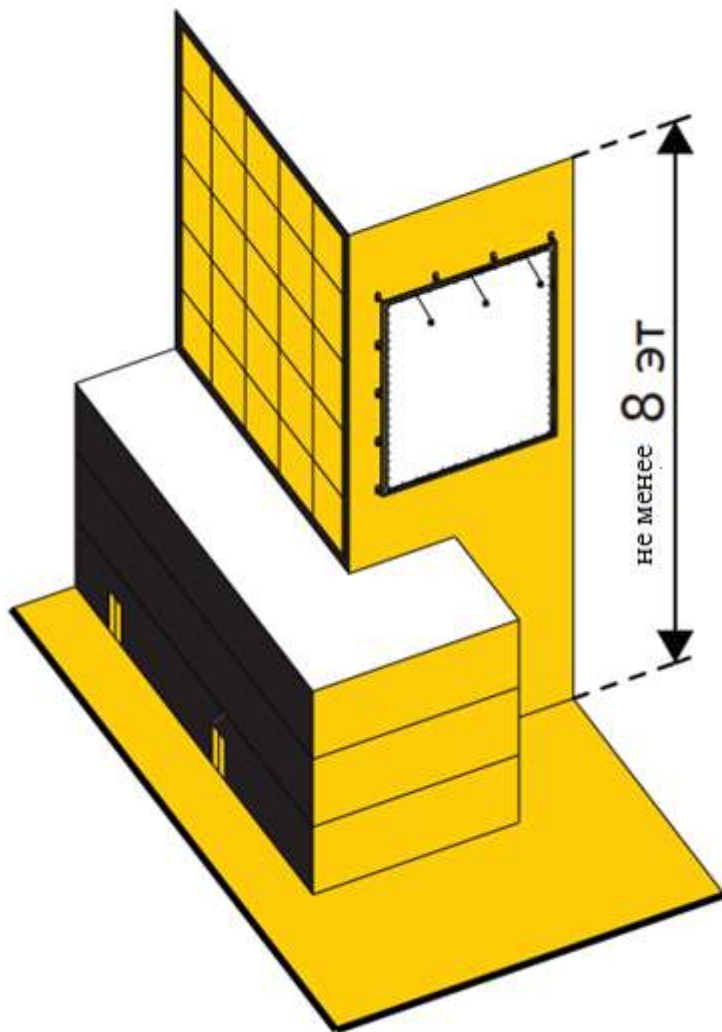

Размещать следует на фасадах зданий высотой не менее 8 этажей – при наличии примыкающих к ним пристроек высотой более двух этажей





## Настенные видеоэкраны. $S$ – более $12\text{м}^2$

Размещать на высоте не менее 4 м от уровня земли и не менее 1 м от верхней границы карниза здания

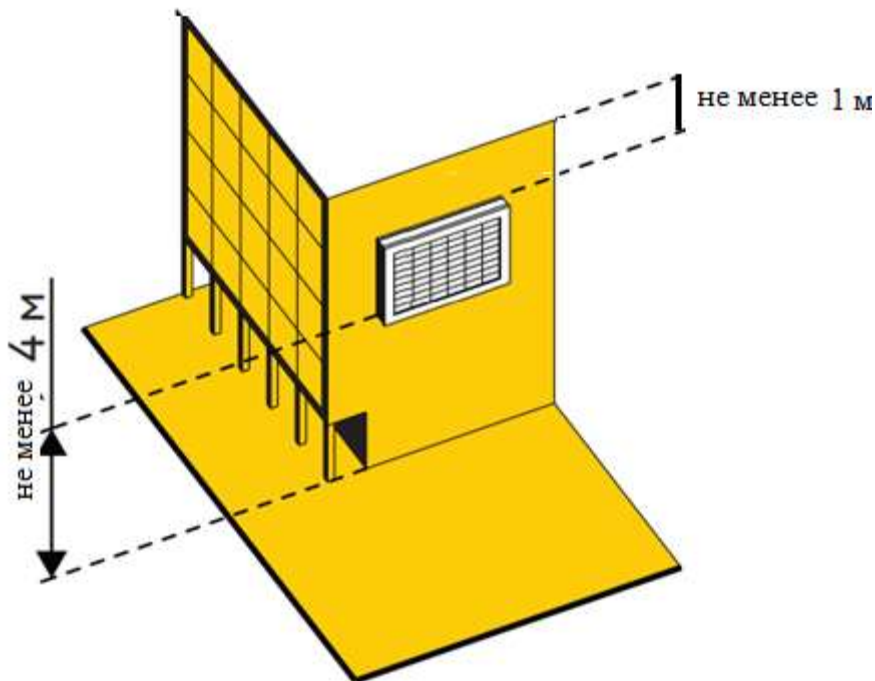

Размещать на расстоянии не менее 50 м от окон жилых домов, образовательных организаций, из которых открывается прямой вид на информационное поле

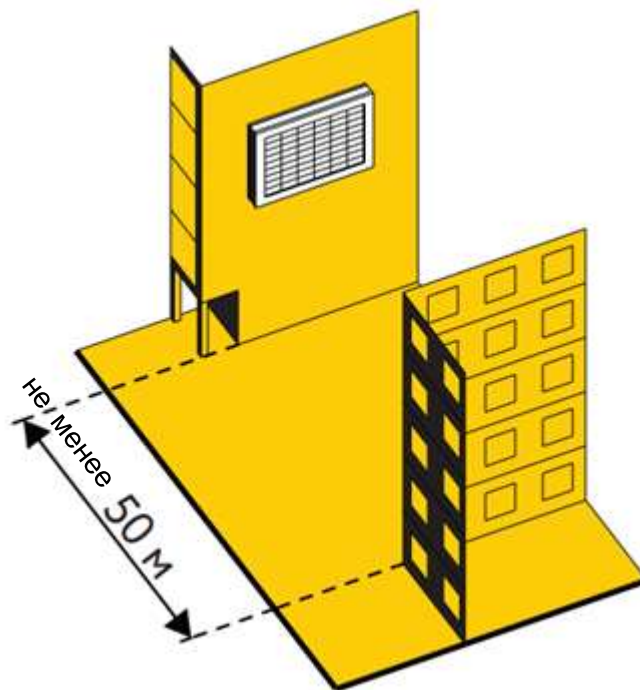





- Допускается устанавливать на одном фасаде только один настенный видеоэкран
- Звуковое сопровождение запрещено



## Медиафасады. S – более 18м<sup>2</sup>



- Допускается размещение на существующем остеклении
- Медиафасады не должны иметь задней и боковой закрывающих панелей





## Строительные сетки



- Не менее 25% от площади фасада строящегося объекта
- Не менее 50% от площади реконструируемого объекта



## Сити-формат

Размер информационного поля - 1,2м x 1,8м

h – не более 2,8 м

Размещать сити-формат следует на расстоянии не менее 2 м от фасада ближайшего здания

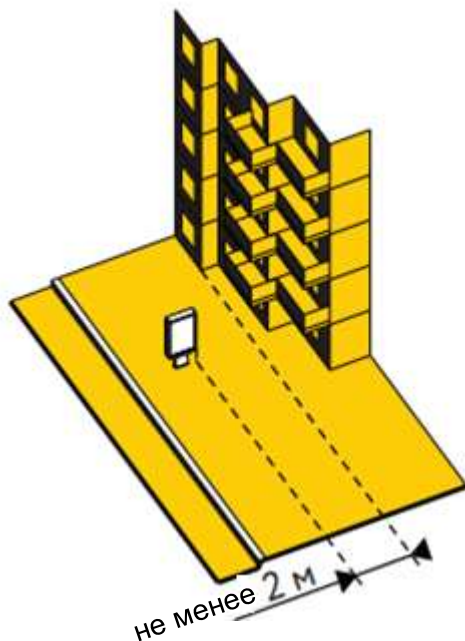

Размещать сити-формат следует на расстоянии не менее 30 м от отдельно стоящих рекламных конструкций вдоль одной стороны улицы

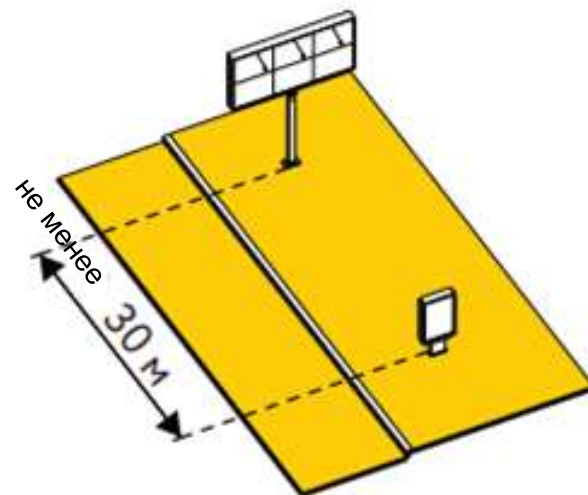



- Место предусмотрено Схемой размещения РК



## Билборды

Размер информационного поля - 6 м х 3 м

h – не более 7,7 м

Размещать на расстоянии не менее 15 м от фасада ближайшего здания

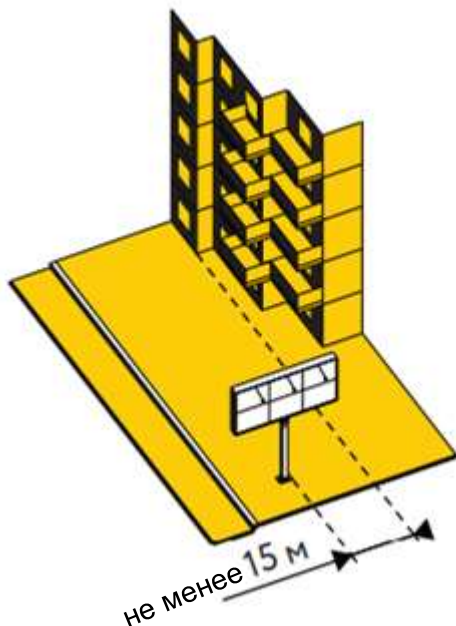

Размещать на расстоянии не менее 50 м от отдельно стоящих РК крупного формата и на расстоянии не менее 30 м от РК малого формата

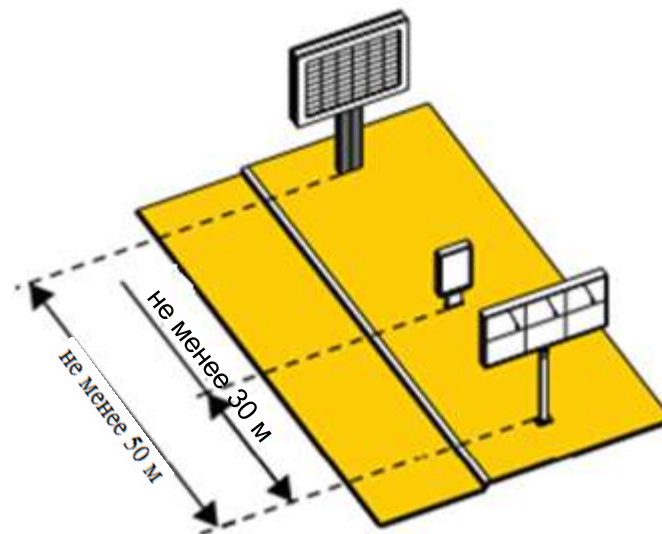





- Место предусмотрено Схемой размещения РК



## Отдельно стоящие видеоэкраны

Размер информационного поля – от 6м до 6,4м х от 3м до 4,8м  
h – не более 10 м

Размещать на расстоянии не менее 20 м от фасада ближайшего здания и на расстоянии не менее 50 м от фасада, из окон которого открывается прямой вид на информационное поле

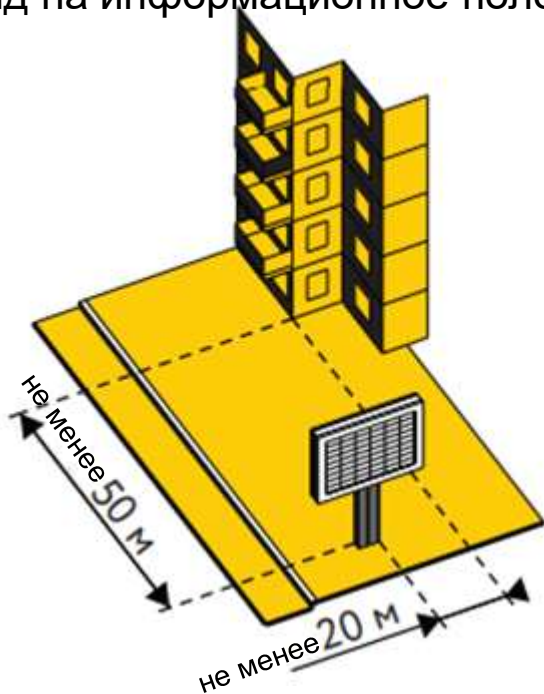

Размещать на расстоянии не менее 50 м от отдельно стоящих РК крупного формата и на расстоянии не менее 30 м от РК малого формата

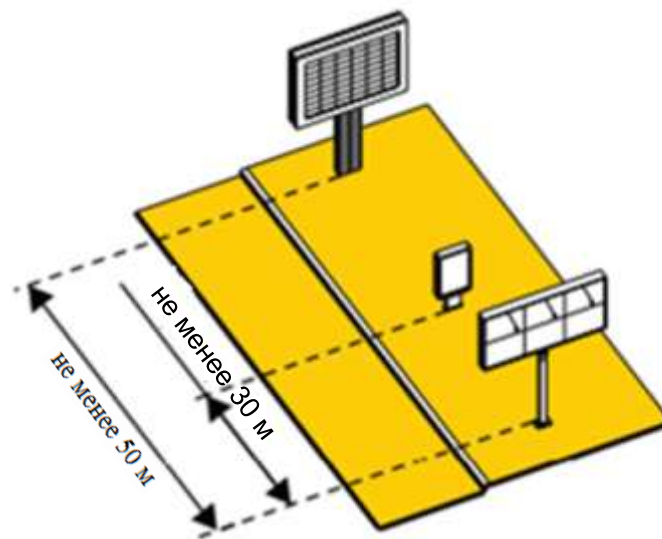





- Не допускается использовать видеоз экраны с площадью информационного поля более 50 м<sup>2</sup>
- Место предусмотрено Схемой размещения РК



# Афишные тумбы

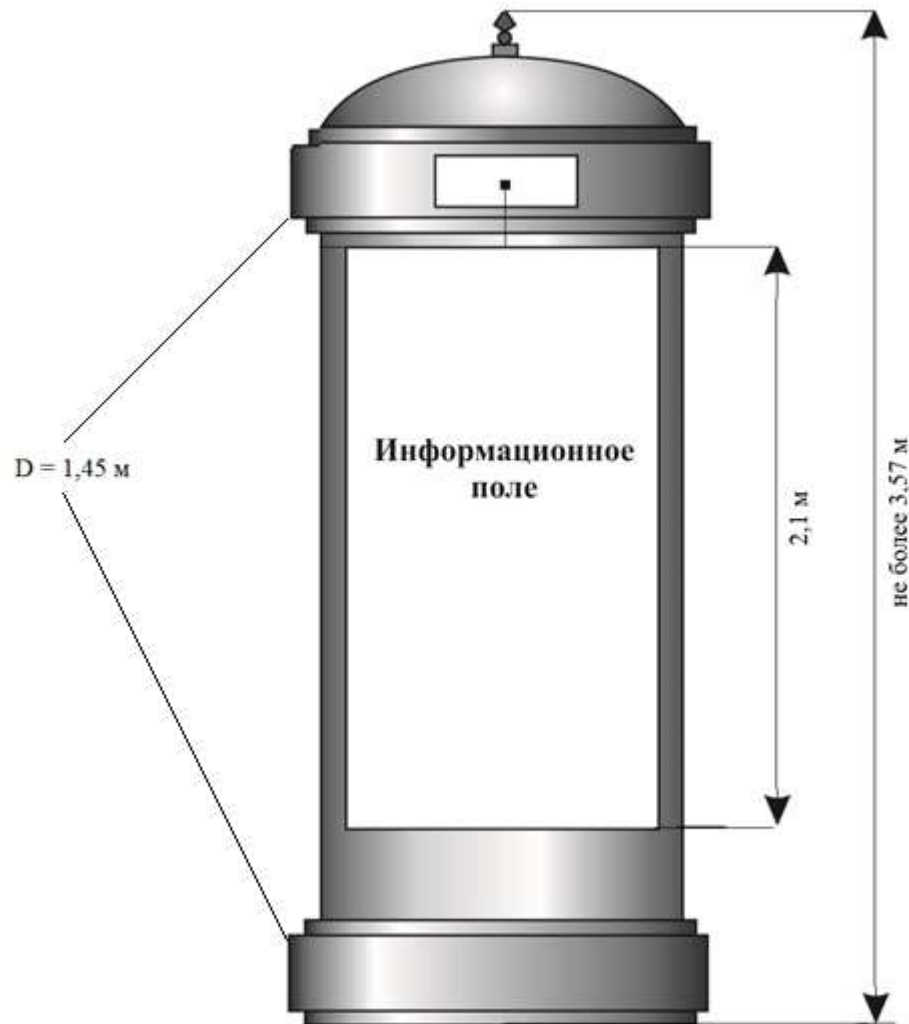



- Афишные тумбы предназначены для размещения наружной рекламы репертуаров театров, кинотеатров, спортивных и иных массовых мероприятий
- Место предусмотрено Схемой размещения РК





## Уникальные рекламные конструкции

- Размещение уникальных рекламных конструкций допускается при условии их соответствия внешнему архитектурному облику сложившейся застройки города Тобольска
- Площадь определяется расчетным путем
- Место предусмотрено Схемой размещения РК





## Рекламные конструкции на автопавильонах остановочных пунктов маршрутных транспортных средств



- Размер информационного поля – 1,2 м х 1,8 м
- Место предусмотрено Схемой размещения РК
- Рекламные конструкции должны быть оснащены внутренним подсветом со скрытым проведением кабеля питания



Спасибо за внимание!

---